

TBM TERMÓMETRO BIMETAL

Medición
LÍNEA

Temperatura
CATEGORÍA

**Termómetros
Análogos**
TIPO

INFORMACION GENERAL:

- Termómetro versátil para aplicaciones generales con carátula de 1" (25mm) a 6" (150mm) y de acero inoxidable 304.
- Sensor bimetal para lecturas más confiables.
- Conexión posterior, inferior o angular ajustable.
- Vástago soldado desde 2.5" (63mm).
- ±1% de exactitud.
- Carátula anti paralaje que reduce los errores de lectura del operario (3" (75mm)-6" (150mm)).
- Tornillo recalibrado estándar en todos los tamaños de carátula.
- ASME B40.200.
- Cumple con la normativa RoHS.
- 5 años de garantía.

DISTRIBUIDO POR MAINCO, S.A.

04 Aplicación

Procesos industriales, calefacción y aire acondicionado, ventilación y aguas residuales .

DISTRIBUIDO POR MAINCO, S.A.



DISTRIBUIDO POR MAINCO, S.A.

05 Materiales

Especificaciones	
Carátula	1" (25mm), 2" (50mm): aluminio con escritura negra, carátula plana 3" (75mm), 4" (100mm), 5" (127mm), 6" (150mm): aluminio con escritura negra, carátula antiparalaje
Carcasa	Acero inoxidable AISI 304
Vástago	Acero inoxidable AISI 304, soldado al zócalo, central posterior, inferior o configuración angular ajustable (acero inoxidable 316 opcional) Carátula de 1" (25mm), 2" (50mm): Conexión central posterior
Aro	Acero inoxidable 304
Conexión	1" (25mm): no tiene 2" (50mm): 1/4 NPT estándar 3" (75mm), 4" (100mm) 5" (127mm), 6" (150mm): 1/2 NPT estándar
Baterías	2 x baterías x AAA (1.5V)
Dígitos de la pantalla	4 dígitos de 5,000 psi 5 dígitos para 10,000 psi y 15,000 psi

DISTRIBUIDO POR MAINCO, S.A.



06 Condiciones de trabajo

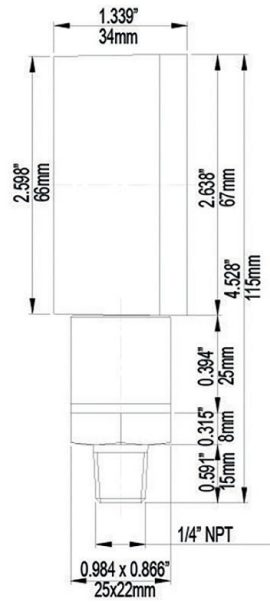

Serie DPG
sin funda protectora

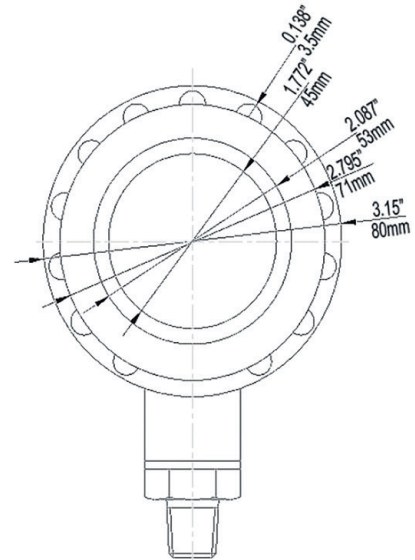

Serie DPG
con funda protectora

DISTRIBUIDO POR MAINCO, S.A.



PARA MÁS INFORMACIÓN
DE ESTE PRODUCTO.

USE EL CÓDIGO QR

-VIDEO TUTORIALES
-PRODUCTOS SUGERIDOS



DISTRIBUIDO POR MAINCO, S.A.



+5024739-4696
©WHATSAPP

+5022386-8787
PBX

www.MAINCO.com.gt

42 CALLE 22-17 COLONIA INDUSTRIAL SANTA ELISA ZONA 12, BODEGA 5.